

NÁVOD PRO INSTALACI A ÚDRŽBU

Jednostupňové pulzní solenoidové ventily s přípojovacími vnitřními závitů G^{3/4}" a 1" SCG353A043,44

Popis:

Solenoidové ventily **SCG353A043, 44** jsou 2/2, bez napětí zavřené, pulzní membránové ventily s integrovaným solenoidovým pilotním ventilem. Tělo ventilu je hliníkové konstrukce s vnitřními přípojovacími závitů.

Instalace:

ASCO/JOUCOMATIC výrobky smí být používány dle technických podmínek, které jsou uvedeny na výrobním štítku nebo v technické dokumentaci. Změny jsou možné až po konzultaci s výrobním závodem nebo se zástupcem společnosti ASCO/JOUCOMATIC. Před montáží ventilů je třeba zkontrolovat, případně vyčistit závitů a vlastní montáž provádět bez tlaku vzduchu a elektrické energie. Produkty mohou být montovány v jakékoli pozici, avšak pro optimální funkci a životnost by měly být instalovány ve vodorovné poloze cívku (operátorem) svisle nahoru. Směr průtoku, vstupy a výstupy jsou označeny na těle ventilu, nebo v příslušném katalogovém listu.

Velikost přípojovacího rozměru musí souhlasit s označením na štítku ventilu a dle toho musí být nainstalován.

UPOZORNĚNÍ:

- Zkracování připojení (potrubí, závitů, nebo ventilu) není vhodné a může způsobit potíže.
- Pro ochranu ventilů před nečistotami instalujte vhodný filtr vzduchu na vstup jak nejbližší k zařízení je to možné.
- Pokud pro utěsnění závitů budou používány těsnicí pásy, koudel, pasty nebo spreje dbejte, aby se tyto materiály nedostaly do ventilů.
- Používejte správné nástroje pro instalaci, utažení závitů provádějte co nejbližší k místu spojení.
- Vyhněte se zničení ventilu, **NESTRHŇTE** přípojovací závitů.
- Při utahování, nebo povolování nepoužívejte ventil jako páku.
- Na ventily nesmí působit žádné přídatné síly a kroutící momenty (např. od potrubí, hadic, kabelů, ...).
- Přívod tlakového média musí být adekvátní vzhledem k průtoku média ventilem, funkci ventilu,
- Zakončení přívodních potrubí, hadic, ... by mělo být odhrotováno a se zabroušenými hranami jako prevence před poškozením nebo zničením těsnění, O-kroužků,
- Odfuky z ventilů a tlumiče hluku musí být čisté a volně průchozí, z důvodu správné funkce ventilu.
- Odfuky z ventilů a tlumiče hluku mohou způsobovat hluk, nebezpečí ohrožení osob hlukem. Zajistit potřebná a dostačující protihluková opatření.
- V případě výskytu, nebo použití agresivního média, prosím kontaktujte zástupce ASCO/JOUCOMATIC pro vyspecifikování vhodného ventilu

Elektrické připojení:

Elektrické připojení ventilů, musí být prováděno autorizovanou osobou, oprávněnou provádět tyto práce, dle platných místních předpisů, norem a standardů.

UPOZORNĚNÍ:

- Před začátkem prací vypněte elektrickou energii a zkontrolujte zda elektrický obvod a cívka jsou bez napětí.
- Všechny elektrické terminálové svorky a kabelové vývodky musí být správně dotaženy a provedené dle platných místních předpisů, norem a standardů.
- Elektromagnetická cívka **nesmí** být pod napětím pokud je odmontována z pouzdra jádra těla ventilu. **Pokud se tak stane dojde k rychlému spálení cívky !!!**
- Elektromagnetická cívka **nesmí** být připojena na jiné napětí, než jaké je uvedeno na štítku ventilu nebo na cívce. **Pokud se tak stane může dojít k rychlému spálení cívky, popřípadě dalším škodám !!!**
- Elektrické komponenty musí být spojené zemnicím drátem a splňovat platné místní normy a předpisy.
- Konektorové připojení dle ISO-4400 (když je vše správně instalováno – s odpovídajícím těsněním, toto připojení poskytuje elektrické krytí IP 65).
- Konektor cívky má vývodku PG11P. Konektor je možno otáčet o 180°. Cívku na ventilu lze libovolně otáčet o 360°.

Test:

Před spuštěním aplikace a přivedením tlaku do systému udělejte elektrický test cívek pilotních ventilů. Přivedením elektrického signálu, toto udělejte několikrát za sebou. Musí se ozvat kovové cvaknutí.

Servis pilotního ventilu:

Většina solenoidových pilotních ventilů je konstruována na nepretržitý provoz. Je třeba učinit opatření o předejití poškození zařízení ze strany uživatele, nebo obsluhy (zakrytování, poučení obsluhy, ...). Je zakázáno se dotýkat cívky ventilů, případně celého ventilu, který může být velmi horký i za normálních pracovních podmínek. Jestliže cívky pilotních ventilů jsou lehce dosažitelné, firma, která provádí instalaci, nebo provozovatel zařízení musí zajistit ochranu jako prevenci před možnou nehodou popálením, nebo způsobením požáru stykem s lehce zápalnými, nebo hořlavými materiály.

Před započetím servisního zásahu musí být vypnut přívod elektrického proudu a odstraněno tlakové médium ze systému (ventilu, potrubí, zásobníků, ...). Pečlivě toto zkontrolujte (pohledem na kontrolní světla el. systému, manometry, ..., popřípadě zkouškou). Zajistěte aby nedošlo k zapnutí elektrického proudu a, nebo vpuštění tlakového média do systému v průběhu servisního zásahu.

Emise hluku:

Emise hluku je závislá na aplikaci, médiu, tlaku, průtoku, Určení skutečné úrovně hluku ventilů může být zjištěno uživatelem na jeho aplikaci a místních podmínkách.

Údržba:

Údržba ASCO/JOUCOMATIC výrobků je závislá na provozních podmínkách. Periodické čištění je doporučeno, čas je závislý na

čistotě média, okolního prostředí a dalších provozních podmínkách. Během servisu by měly být vyměněny opotřebitelné díly – viz. sada náhradních dílů. Kompletní sada náhradních vnitřních částí ventilu je k dispozici. Pokud vznikne problém během instalace, údržby nebo budou nějaké pochyby kontaktujte ASCO/JOUCOMATIC nebo autorizovaného zástupce.

Demontáž ventilu:

Pro snadnější postup použijte obrázek s rozkresleným ventilem v příslušném návodu IM901-10-1-R1.

Demontáž provádějte v následujícím pořadí:

1. Odstraňte sponu držící cívku (1) na pouzdře jádra (6).

UPOZORNĚNÍ: Když budete odstraňovat sponu držící cívku na pouzdře jádra, může vyskočit směrem na horu.

2. Následně demontujte víko ventilu (11) vyšroubováním šroubů (10 - 4ks) a vyjměte membránu (12).

3. Povolte pouzdro jádra (6) vyjměte tlumič hluku (7), jádro (9), pružinu jádra (8).

4. Nyní jsou všechny části připravené k vyčištění nebo výměně.

Montáž ventilu:

Pro snadnější postup použijte obrázek s rozkresleným ventilem v příslušném návodu IM901-10-1-R1.

1. POZNÁMKA: Pro všechny těsnění/O-kroužky použijte vysoce kvalitní silikonové mazivo.

2. Dále postupujte v opačném pořadí postupu demontáže.

3. Dotáhněte šrouby víka ventilu dle předepsaného krouticího momentu (viz. obrázek s rozkresleným ventilem).

4. Nasadte cívku a zajistěte sponou.

5. Po údržbě ventil několikrát odzkoušejte pro jistotu správnosti operace.

Pozice označené v návodu IM901-10-1-R1 * jsou dodávány v sadě náhradních dílů (viz. obrázek a tabulka v příslušném návodu). Cívku ventilu a konektor lze dodat jako náhradní díl – viz. číslo cívky a konektoru, případně kontaktujte ASCO/JOUCOMATIC.

Příčiny špatné funkce ventilu

Špatný tlak: Zkontrolujte tlak v systému (potrubí). Tlak musí být v rozsahu uvedeném na štítku ventilu.

Netěsnost ventilu: Rozeberte ventil a vyčistěte vnitřní části, případně vyměňte opotřebené části – viz sada náhradních dílů.

Špatný tlakový puls: Rozeberte ventil a vyčistěte, případně vyčistěte tlumiče odfuku, jsou-li použity.

Popis částí ventilu:

- 1 – Zajišťovací spona cívky
- 2 – Cívka s identifikačním štítkem ventilu
- 3 – Těsnění konektoru
- 4 – Konektor kompletní
- 5 – Pružná podložka cívky
- 6 – Pouzdro jádra
- 7 – Tlumič hluku
- 8 – Pružina jádra
- 9 – Jádro
- 10 – Šroub 8 ks
- 11 – Víko membrány
- 12 – Membrána
- 13 – Tělo ventilu

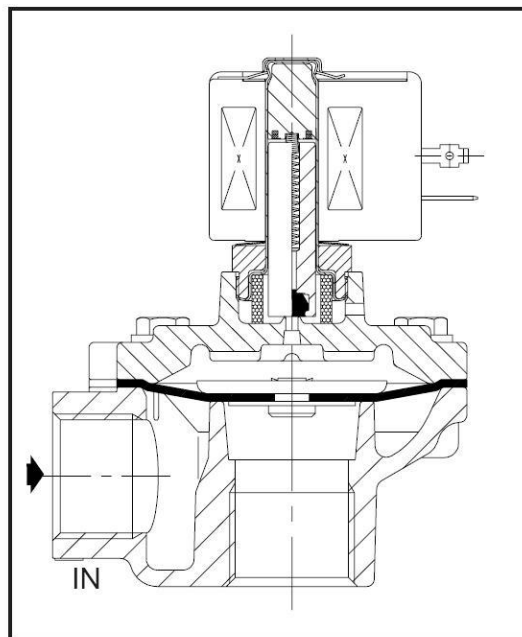
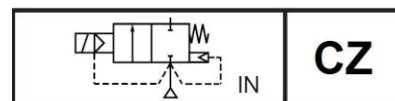

Připojení	Katalogové číslo ventilu	Číslo sady náhradních dílů	
		AC	DC
3/4"	SCG353A043	C113444	
1"	SCG353A044	C113444	

Utahovací moment		
C	11+-1,1	110+-10
B	20 +-3	175+-25
A	0,6+-0,2	5+-2
Díl	NEWTOM METR	INCH POUND

